

1. Minimum og maximum størrelser på kabeltrommel

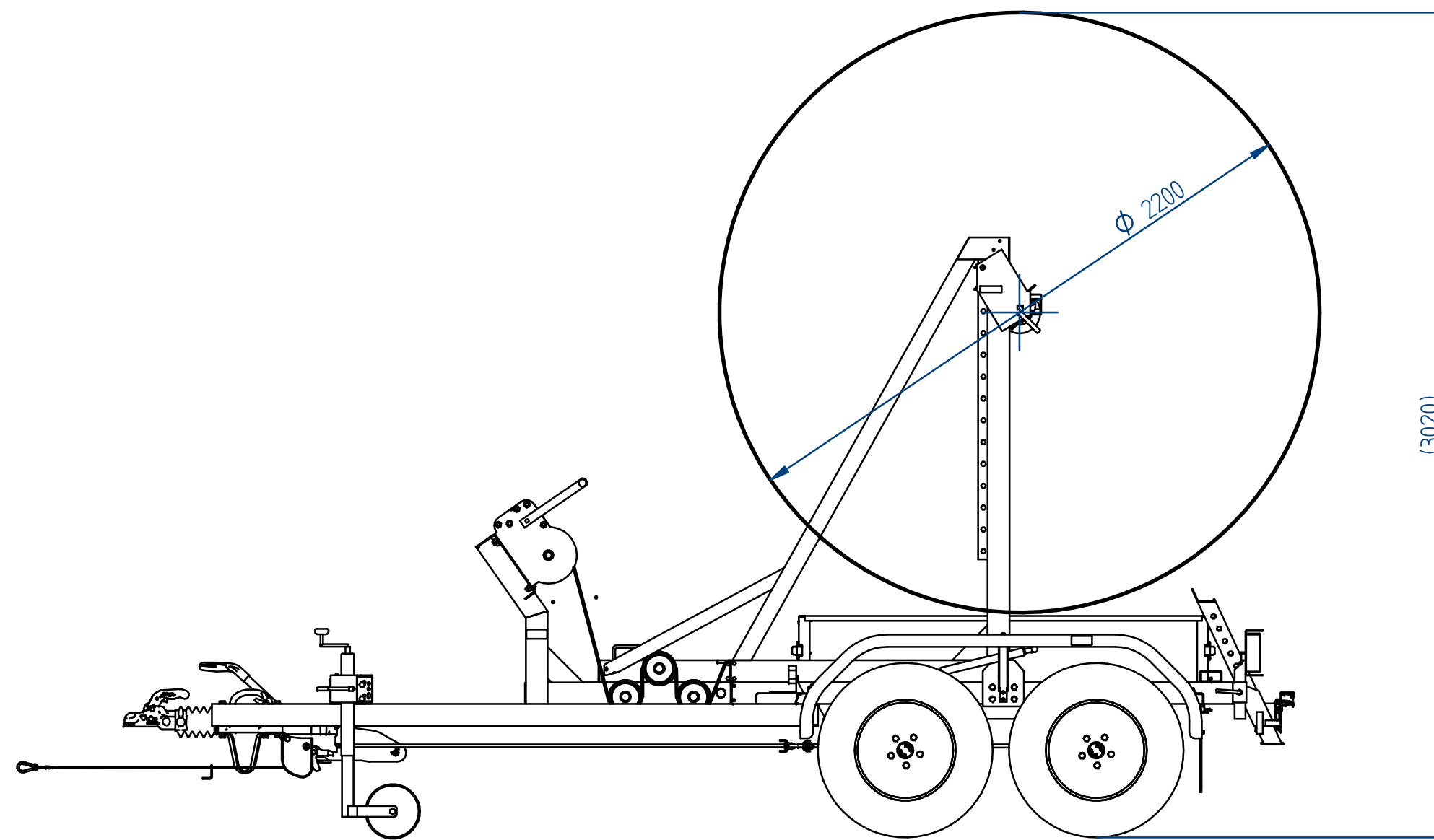

1. Den maksimale bredden for kabeltrommellen er 1300mm, såfremt åpningen i senter av rullen er 132-150mm. Hvis åpningen avviker fra standard 132-150mm åpning, vil bredden på rullen som passer variere tilsvarende. Se tabell A.

2. Størrelsen på kabeltrommelen som passer på tilhengeren er maksimalt 2200mm (K22). Dog, hvis man fjerner transportkassen på tilhengeren, kan man benytte kabelruller opp til 2400mm (K24).

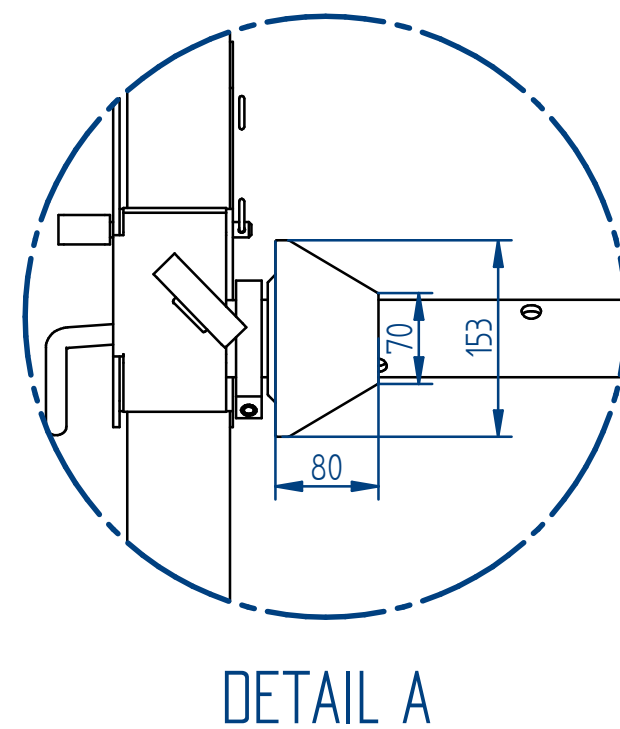
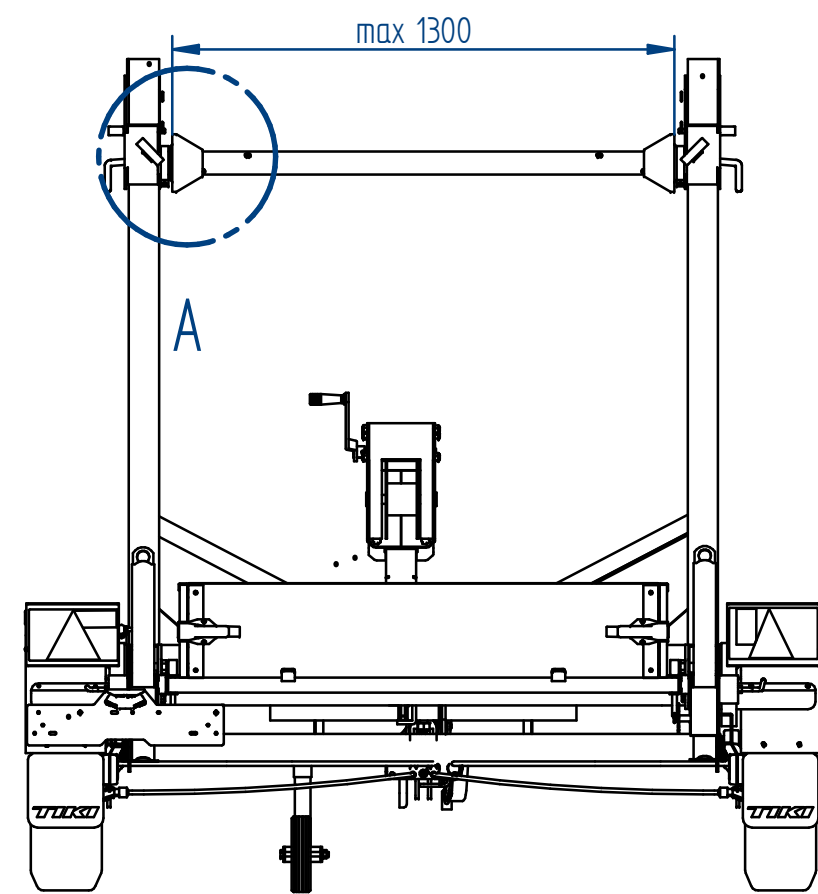
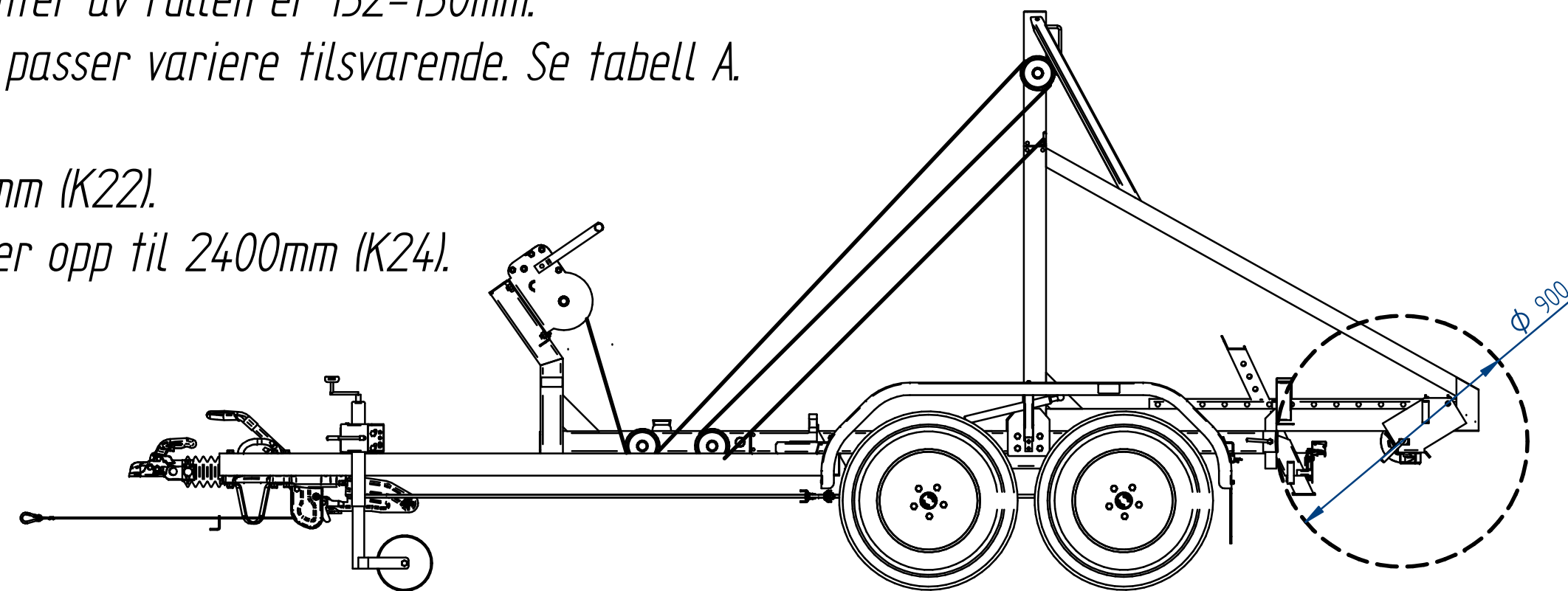

3. Minimums størrelse på kabelrull er 900mm. Skal mindre kabelruller benyttes, må disse løftes i rett høyde (f.eks med en gaffeltruck) for montering i rammen på kabelhengeren. Evt vil man kunne benytte ekstrautstyr (varenummer 610199) for også å kunne benytte seg av mindre ruller enn 900mm, uten å måtte løfte rullen.

| | | | | |
|---|-----------|---|-----------------|---------------|
| | Materjal: | Märkimata piirhälbed: ISO 2768 - mk | Mass: 466 kg | Mööt: 120 |
| Teostas | | Nimetus: KP1500-RB / KP2600-DRB / KP3500-DRB | | |
| Kontrollis | | User manual | | |
| Kinnitas | O.Rei | 27.02.2024 | | |
| TIKI | | Leht: 1/3 | Detaili kood: | Version: 3 |
| Bestnet AS, Rae 4, Paldiski, Lääne-Harju vald, Estonia, 76805 +372 6782 064 tiki@tiki.ee www.tiki.ee | | | | |

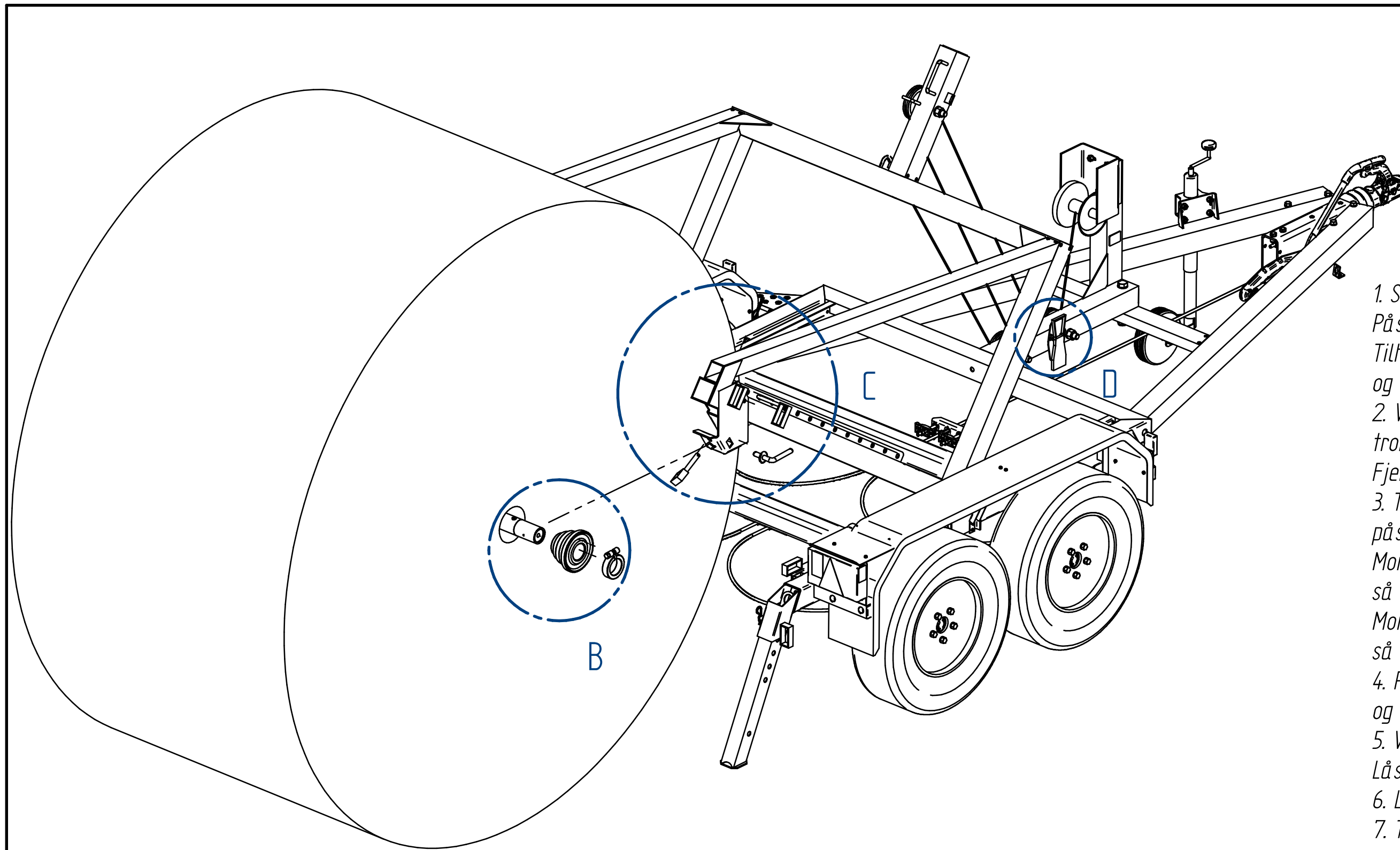

2. Å vinsje kabeltrommelen på tilhengeren.

1. Senk støttebenene med mot underlaget, og lås de i posisjon med låsesplintene. Påse at underlaget er stødig, så tilhengeren ikke kan velte ved løft av trommelen på tilhengeren. Tilhengeren skal være tilkoblet et kjøretøy under denne operasjonen, og håndbremsen på tilhengeren skal være på.
2. Vinsj tårnet på kabelhengeren tilbake, så «lommene» til trommelakslingen er paralelle med senterhullene til rullen. Fjern låsesplint (pos 8) og nede låsesplint (pos 7).
3. Trekk tommeakslingen igjennom kabeltrommelens senterhull, påse at rullen er i sentrert på akslingen for å unngå skjev vektfordelig. Monter koner (pos 2) i hver ende av trommelakselen, og press de inn i hullene på trommelen, så de sitter tight. Monter konelåsene (c-ringer) tett imot konene og stram til bolten, så de ikke kan flytte seg (tegning B,) og trommelen er låst fast i akslingen.
4. Plasser kabelrullen med trommelakslingen imellom lommene på tårnet, og fest trommelakslingen i lommene med låsesplinter (tegning C).
5. Vinsj tårnet med trommel opp på tilhengeren, til en horisontal plassering. Lås tårnet fast med klemmer som sitter foran på rammen (tegning D).
6. Lås fast trommelakslingen med L-bolt (tegning B, pos 5)
7. Trekk opp støttebeina, løsne håndbrekket, og hengeren er klar til å kjøres med.

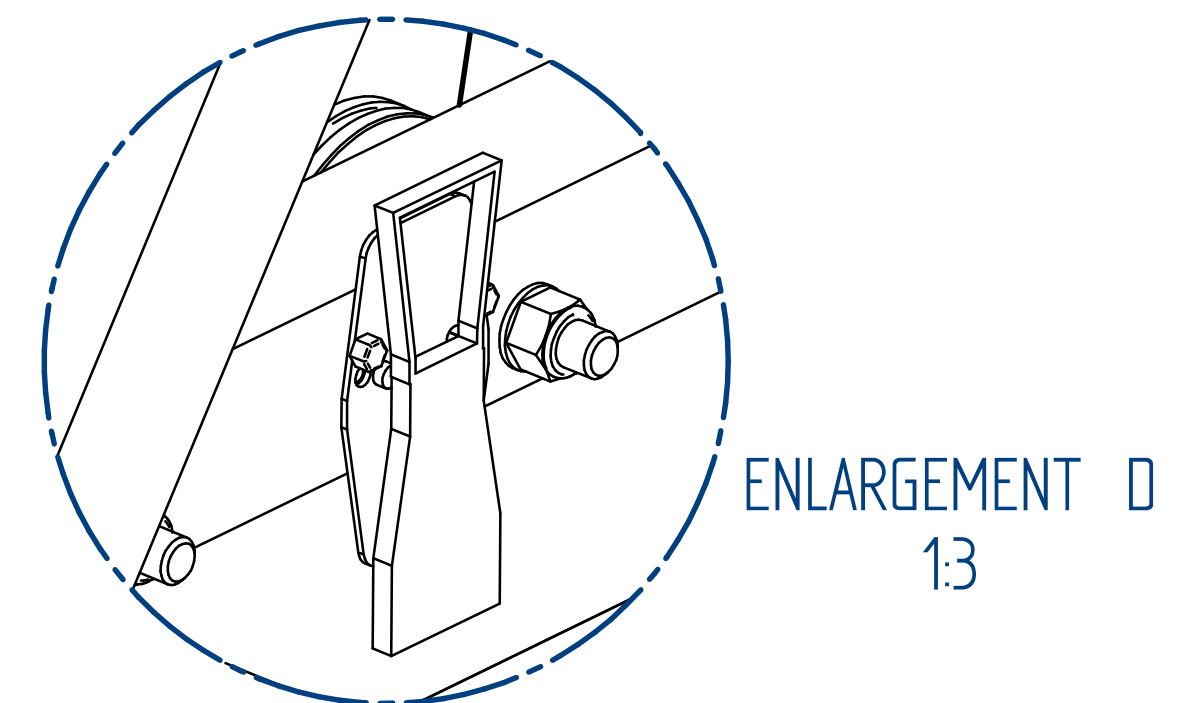
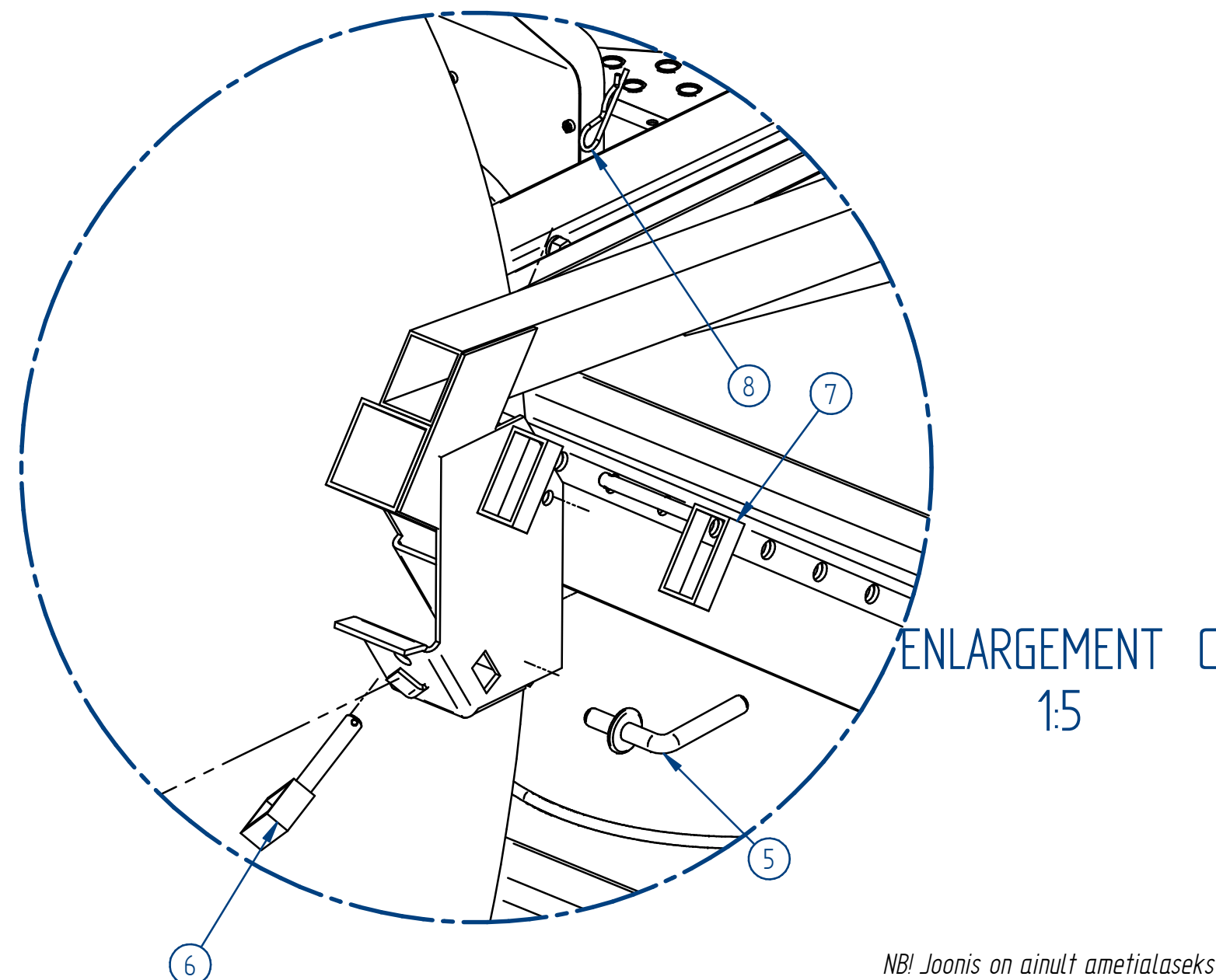
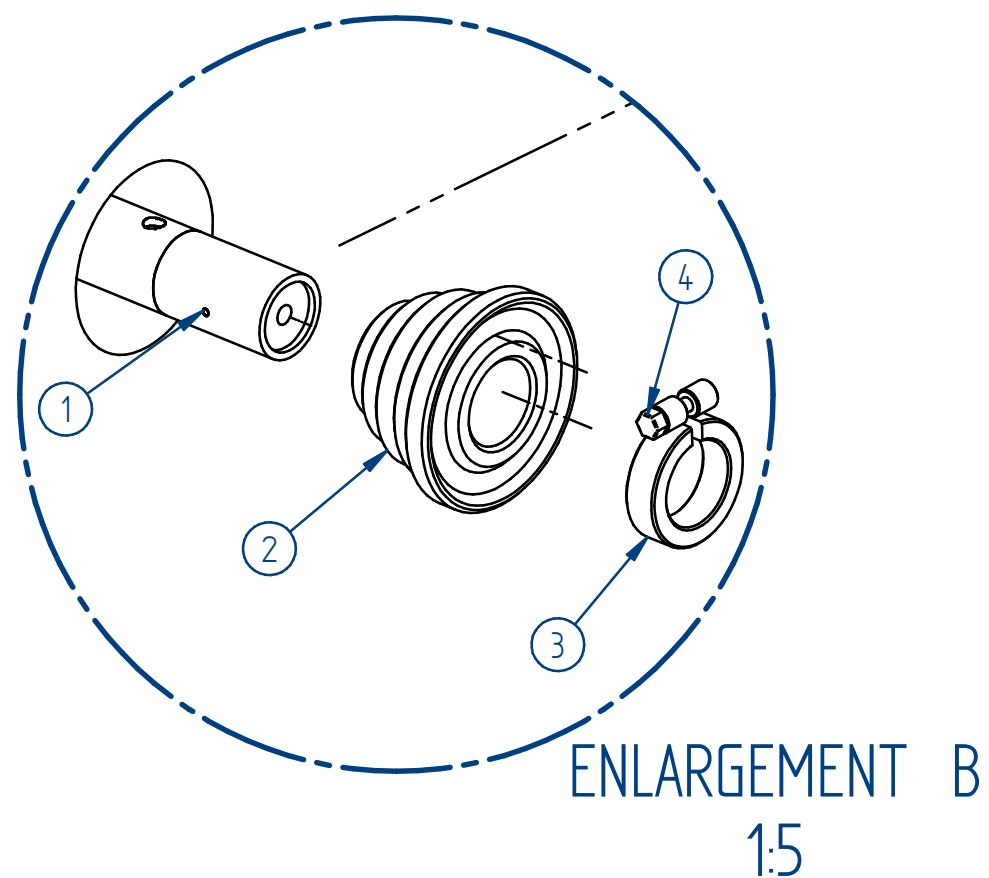

NB! Joonis on ainult ametialaseks kasutamiseks!
NB! Joonis on prinditud formaadist A2 formaati A3!

| | | | | |
|--------------|-----------|---|-----------------|---------------|
| | Materjal: | Märkimata piirhälbed: ISO 2768 - mk | Mass: 466 kg | Mõõt: 120 |
| Teostas | | Nimetus: KP1500-RB / KP2600-DRB / KP3500-DRB | | |
| Kontrollis | | User manual | | |
| Kinnitas | O.Rei | 27.02.2024 | | |
| Leht: 2/3 | | Detaili kood: | | Version: 3 |

TIKI
Bestnet AS, Rae 4, Paldiski, Lääne-Harju vald, Estonia, 76805
+372 6782 064 tiki@tiki.ee www.tikirealer.com

3. Vedlikehold av trommelaksling

Trommelakslingen skal serves hver 300 arbeidstime. Servicen består av å smøre opp glidelagrene i enden av trommelakslingen.
Fremgangsmåte:

1. Fjern låsebolten i enden (pos 1)
2. Fjern konelåsene (pos2) ved å løsne bolt (pos 3), og trekk konen av akslingen (pos4).
3. Løsne bolt (pos6) og trekk av glidelageret (pos 5)
4. Rengjør alle beveglige deler for smuss og gammel fett
5. Visuelt sjekk alle deler for sprekker, slitasje og forbøyninger. Ved feil på en del, erstatt den med ny del umiddelbart.
6. Smør opp enden av akslingen (pos 7) med et jevnt lag med aksselfett.
7. Monter akslingen igjen, og påfør aksselfett på bolter (pos 1, pos 6 og pos 3)

Viktig: Hvis noen deler av tårnet, vinsj/vinsjvaier, låsbolter eller lommene er skadet/slitt, må disse erstattes umiddelbart for å unngå skade.

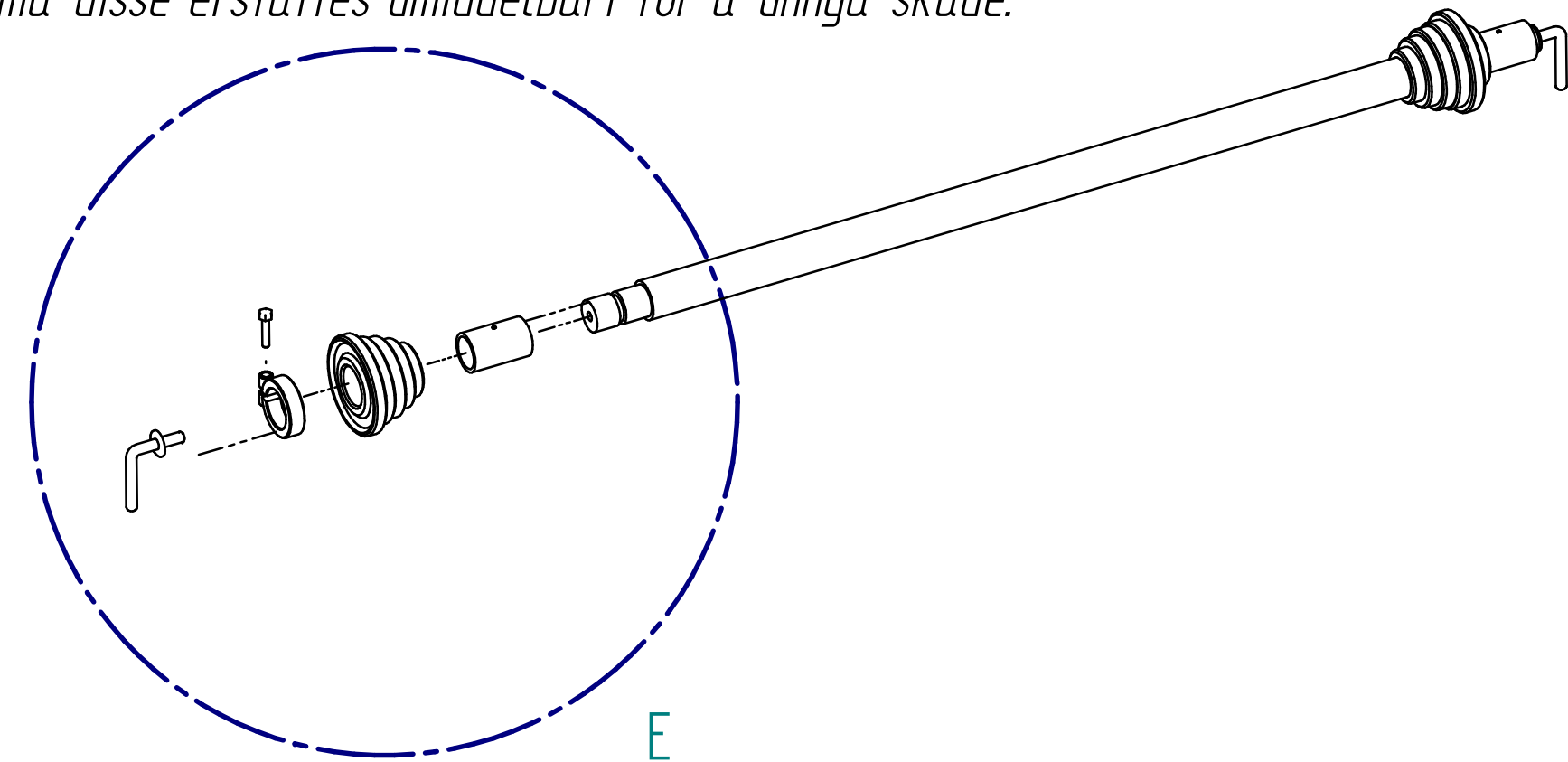
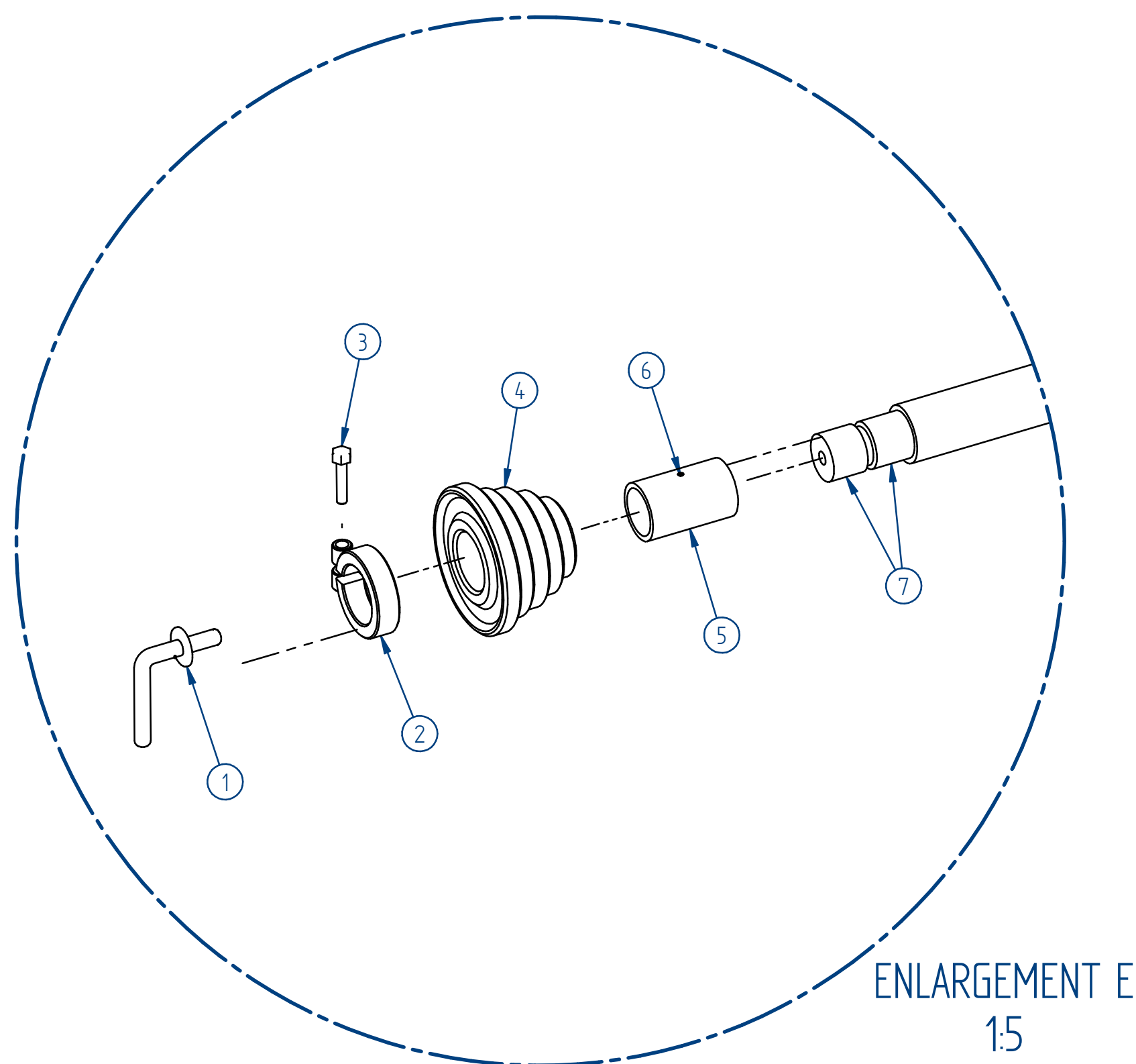

| | | | | |
|--|-----------|---|-----------------|----------------|
| | Materjal: | Märkimata piirhälbed: ISO 2768 - mk | Mass: 466 kg | Mööf: 1:1 |
| Teostas | | Nimetus: KP1500-RB / KP2600-DRB / KP3500-DRB | | |
| Kontrollis | | User manual | | |
| Kinnitas | O.Rei | 27.02.2024 | | |
| TIKI | | Leht: 3/3 | Detaili kood: | Versioon: 3 |
| <small>Bestnet AS, Rae 4, Paldiski, Lääne-Harju vald, Estonia, 76805 +372 6782 064 tiki@tiki.ee www.tikirealer.com</small> | | | | |

NB! Joonis on ainult ametialaseks kasutamiseks!
NB! Joonis on printitud formaadist A2 formaati A3!